

Campana extractora New Wing



Campanas extractoras

Código: 2512 072

75 cm



CARACTERÍSTICAS

DISTANCIA CAMPANA 50 CM

La campana está homologada para ser insertada incluso a una distancia del plano muy inferior a la norma, hasta 50 cm, a beneficio de la eficiencia de aspiración.

ILUMINACIÓN LED

Especial atención al ahorro de energía con sistemas de iluminación LED, con consumos 10 veces más bajos y una duración 10 veces superior, destinados a crear un confort y una seguridad adecuada en el área de la cocina.

DETALLES

Material

Acero inoxidable + cristal

Texture

Cepillado en la línea

Tipo de campana extractora

Campana extractora de encastre

Clase energética

A

Detalles sobre el tipo de producto

bajo pénfil

Funcionamiento	Aspirante (filtrante con filtros opcionales)
Velocidad de succión	4 velocidades de funcionamiento
Salida de aspiración	ø 150 mm
Potencia del motor	210W
Caudal	620mc/h
Iluminación	2 LEDs lighting (4.000 Kelvin)
Tipo de mandos	Mando giratorio Smart
Notas:	El diámetro interior de los conductos de escape de los gases de combustión tiene que ser menor que a 120 mm

DIBUJOS TÉCNICOS

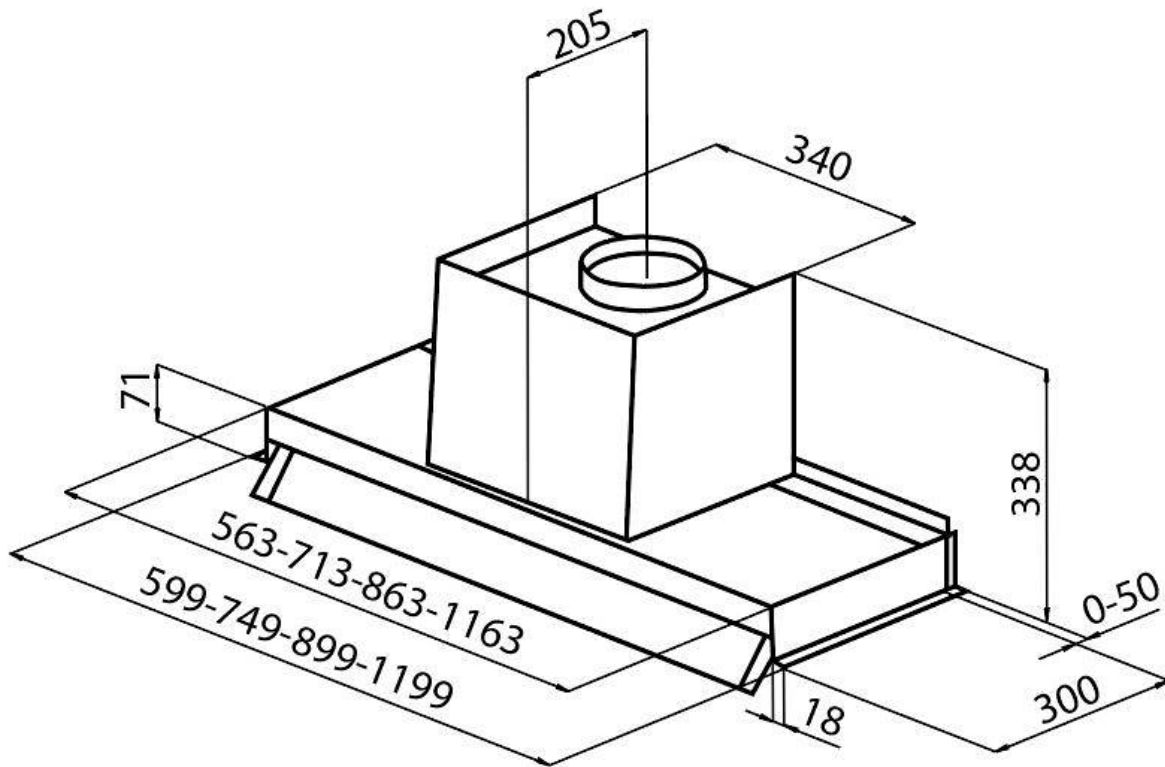

GALERÍA

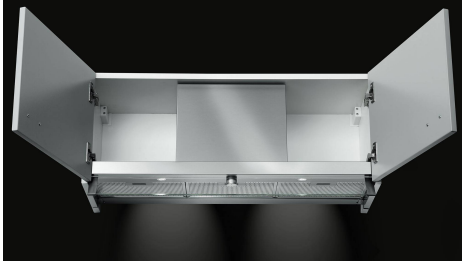

ACCESORIOS OPCIONALES



Canalización flex silenciada Ø 120
9700 602



Canalización flex silenciada Ø 150
9700 603



Kit filtros de carbón
9700 221

MARIDAJE RECOMENDADO



Fregadero S4001
3138 850



Placa de cocción KE
7602 032

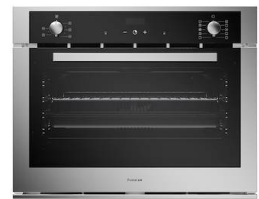

Horno KE 75
7137 000